



Профессиональная укладка керамических покрытий

5 систем, 5 символов, 5 миров

Системный компас strasser обеспечивает максимально простую и удобную ориентацию в работе для специалиста по укладке плитки. Для каждой области применения найдется подходящая система, каждая из которых имеет четкий набор инновационных и профессиональных продуктов. Мы просто убрали всё лишнее, небольшие иконки служат визуальными указателями. Большое количество продуктов применять нет необходимости.



Системный компас strasser – способ достичь цели в два раза быстрее

strasser предлагает Вам два практических способа вхождения в мир эффективных систем: во-первых, с помощью наших систем strasser для качественной подготовки основания. Благодаря этому Вы быстро и уверенно найдете подходящие продукты практически для всех типов

оснований под укладку керамической облицовки. Также Вы можете использовать наши 5 систем strasser, применяемые на качественно подготовленных основаниях и идеально подходящих для выполнения практически всех повседневных задач по укладке плитки.

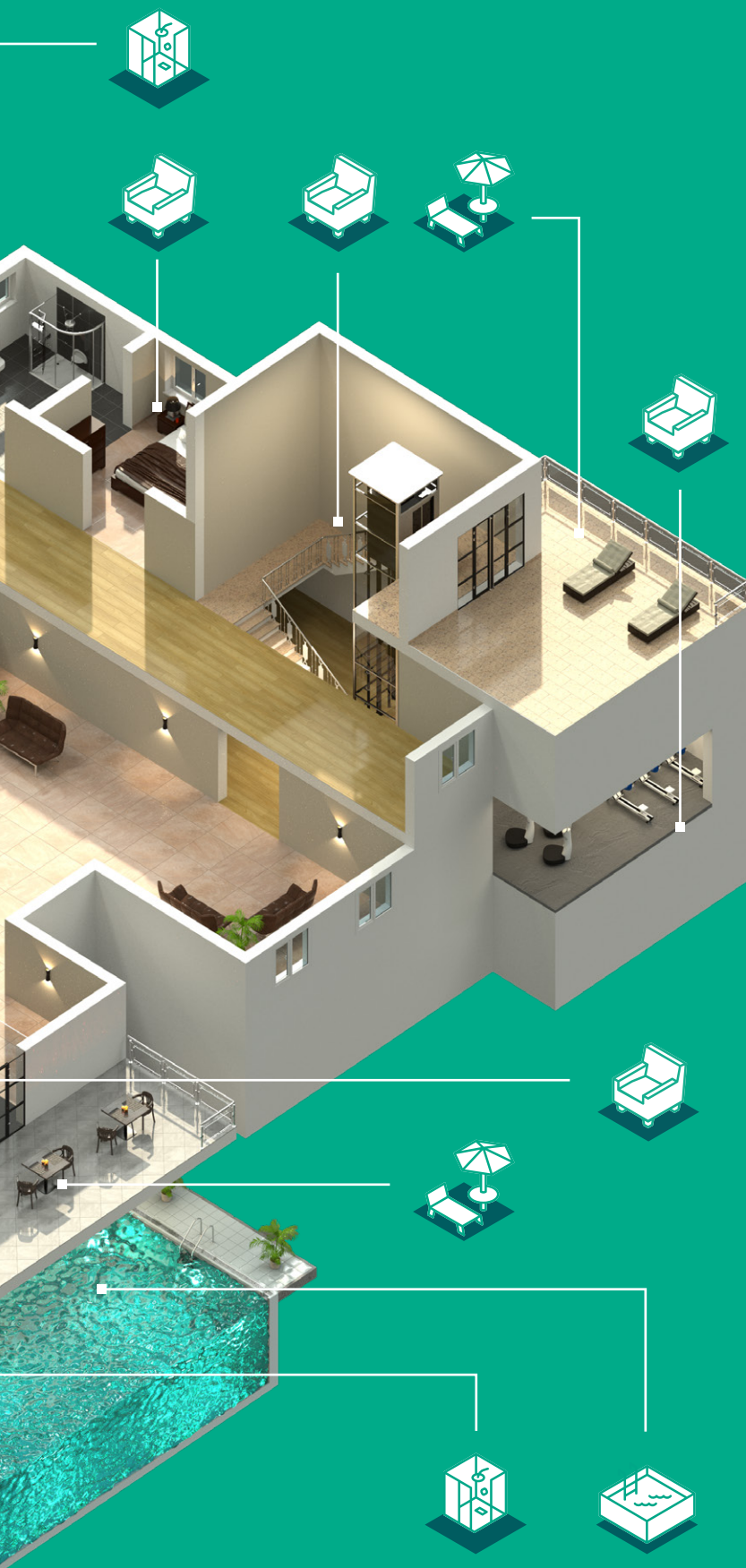

06 Подготовка основания

Система
Универсальная

- 10 Керамическая плитка
- 12 Натуральный камень

Система
Влажные и мокрые помещения

- 14 Керамическая плитка
- 16 Натуральный камень

Система
Балконы и террасы

- 18 Керамическая плитка
- 20 Натуральный камень

Система
Бассейны

Система
Промышленность и торговля

- 24 Низкая химическая нагрузка
- 26 Высокая химическая нагрузка

Для всех, кто не хочет считать до 5: достаточно и 2 систем

Чрезвычайно простая и эффективная линейка 5 систем от strasser делает работу профессиональных плиточников проще, чем когда-либо.

Ещё больше облегчить себе жизнь можно, если решать свои повседневные задачи по укладке плитки исключительно с помощью систем “Универсальная” и “Влажные и мокрые помещения”.

Мы называем это „Простота в простом“. Вы можете назвать это просто удовольствием.

Когда меньше означает больше

С помощью систем strasser “Универсальная” и “Влажные и мокрые помещения” вы сможете надежно контролировать (почти) все задачи, с которыми сталкиваетесь в своей повседневной работе по укладке плитки. Обе эти системы разработаны таким образом, что могут использоваться в качестве базового комплекта материалов для профессионального укладчика плитки. Имея всего 6 основных и 12 дополнительных продуктов, эти системы охватывают весь спектр стандартных случаев применения, не рассматривая какие-либо необычные специальные задачи.

Еще проще с инновационными системами

На примере наших 2 основных систем и 6 основных продуктов Вы можете увидеть насколько систематично структурирован бренд strasser. Продумано до мелочей. Создано для профессионалов, которым нужен не стресс, а strasser. Наглядно оформленные, чтобы вы могли сориентироваться с самого начала и всегда мгновенно иметь в своих руках правильное продуктовое решение. Почувствуйте разницу уже сейчас, используя strasser. Избавьтесь от хаоса в продуктах и получите новое удовольствие от работы.



С 6 основными продуктами Вы будете полностью вооружены почти для всех повседневных случаев.

PRIM ГРУНТОВКИ

PRIM DTG
Дисперсионная
грунтовка глубокого
проникновения

Впитывающие
основания

BASE СТЯЖКИ

BASE ZFE-S
Цементная
быстротвердеющая
мелкозернистая
стяжка

Устройство пола

PLAN ВЫРАВНИВАЮЩИЕ СОСТАВЫ

PLAN BS 15
Самовыравнивающаяся
напольная смесь

Выравнивание
пола

DICHT ГИДРОИЗОЛЯЦИЯ

DICHT DA
Эластичная
дисперсионная
гидроизоляция

Быстросохнущая,
удобная в нанесении

FLEX ПЛИТОЧНЫЕ КЛЕИ

FLEX FKU
Плиточный клей
универсальный

Универсальный и
эффективный

Класс C2 TE

FUG ЗАТИРОЧНЫЕ СМЕСИ

FUG FFC
Затирачная смесь
для узких швов

Большой выбор
оттенков



СИСТЕМА УНИВЕРСАЛЬНАЯ



СИСТЕМА ВЛАЖНЫЕ И МОКРЫЕ ПОМЕЩЕНИЯ



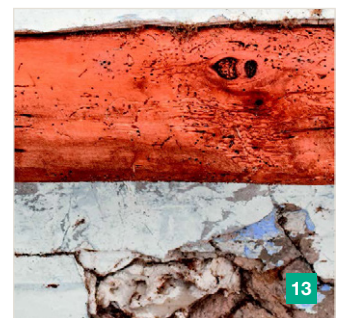
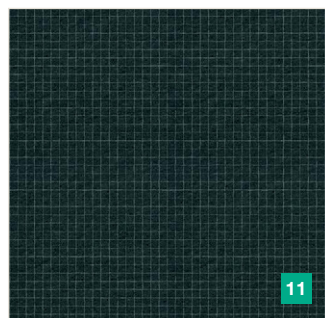
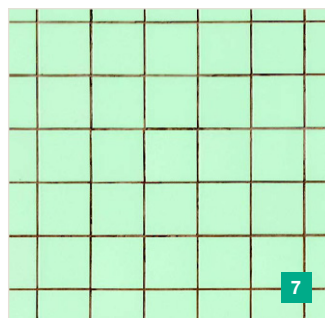
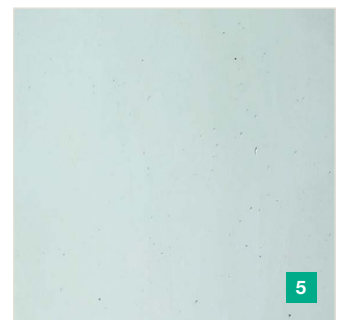
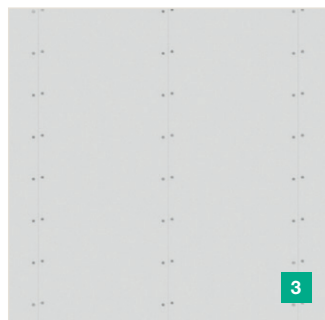

Наши основные продукты для системы "Универсальная" и системы "Влажные и мокрые помещения" уже перекрывают большую часть повседневных случаев применения.

Наш принцип: Тщательность приносит удовлетворение

Еще раз об основном: с помощью систем strasser Вы сможете уложить керамическую облицовку или натуральный камень почти на всех основаниях. Однако, чтобы обеспечить максимальную несущую способность и пригодность поверхностей стен и полов к укладке облицовки, следует обратить пристальное внимание на свойства материалов основания. Чем более тщательной и систематичной будет подготовка, тем надежнее и долговечнее будет результат. В этом смысле: успех гарантирован при тщательной подготовке и системной укладке.



Стеновые основания

Виды оснований	PRIM ГРУНТОВКИ					PLAN ВЫРАВНИВАЮЩИЕ СОСТАВЫ					ПРИМЕНЕНИЕ В СИСТЕМАХ				
	quick-mix UG Универсальная грунтовка	PRIM DTG Грунтовка глубокого проникновения	PRIM EG Эпоксидная грунтовка	quick-mix QG Кварцевый грунтовоочный состав	акurit ZMP Цементная штукатурка	quick-mix BRS Ремонтная выравнивающая смесь	акurit ZGS Цементная финишная шпаклевка серая	акurit PGS Полимерная финишная шпаклевка супербелая							
	→ с. 10	→ с. 14	→ с. 18	→ с. 22	→ с. 24										
ПАНЕЛЬНЫЕ МАТЕРИАЛЫ															
1 Гипсокартонные листы (ГКЛ)		■					■	✓	✓ ¹						
2 Цементно-волоконные панели				■		■	■	✓	✓	✓				✓	
3 Гипсоволокнистые листы (ГКЛ)		■					■	✓	✓ ¹						
ШТУКАТУРКИ															
4 Цементная штукатурка	■					■	■	✓	✓	✓	✓	✓	✓	✓	✓
5 Известково-цементная штукатурка / легкая штукатурка	■						■	✓	✓	✓					
6 Гипсовая штукатурка		■					■	✓	✓ ¹						
СТАРЫЕ ПОКРЫТИЯ															
Остатки старого плиточного клея		■				■		✓	✓	✓				✓	
7 Старое плиточное покрытие				■		■	■	✓	✓	✓				✓	
ПРОЧИЕ ОСНОВАНИЯ															
8 Каменная кладка	■				■			✓	✓	✓				✓	
9 Бетон	■					■	■	✓	✓	✓	✓	✓	✓	✓	✓
10 Древесно-стружечные плиты				■			■	✓	✓ ¹						
11 Несущие элементы из жесткого пенопласта		■				■		✓	✓	✓				✓	
12 Металлическое основание			■			■		✓	✓					✓	
13 Смешанное основание	■				■			✓	✓						

¹ не допускается в помещениях с повышенной влажностью

Напольные основания

Виды оснований	PRIM ГРУНТОВКИ					PLAN ВЫРАВНИВАЮЩИЕ СОСТАВЫ		ПРИМЕНЕНИЕ В СИСТЕМАХ				
	quick-mix ATG Универсальная грунтовка	PRIM DTG Грунтовка глубокого проникновения	PRIM EG Эпоксидная грунтовка	quick-mix QG Кварцевый грунтово-очный состав	BASE ZFE-S Цементная мелкозернистая стяжка, быстротвердеющая	PLAN BS 15 Самовыравнивающаяся напольная смесь	PLAN BS 35-S Самовыравнивающийся пол, быстротвердеющий					
								→ с. 10	→ с. 14	→ с. 18	→ с. 22	→ с. 24

СТЯЖКИ

1	Цементная стяжка	■				■		✓	✓	✓	✓	✓
2	Свежая, стандартная стяжка на разделительном/изоляционном слое ¹				■			✓	✓			
3	Ангидритная/гипсовая стяжка	■				■		✓	✓ ²			
4	Магнезитовая стяжка			■		■		✓				
5	Стяжка из литого асфальта			■		■		✓	✓			✓
	Гипсовая сухая стяжка		■				■	✓	✓			
6	Цементная сухая стяжка	■				■		✓	✓			
	Стяжка на основе полимерных смол			■			■		■	✓		✓

СТАРЫЕ ПОКРЫТИЯ

7	Старые полы терраццо				■	■		✓	✓			✓
	Остатки старого плиточного клея		■			■		✓	✓			✓
8	Остатки клея для ПВХ-покрытий				■	■		✓				✓
9	Старое плиточное покрытие				■	■		✓	✓			✓

ПРОЧИЕ ОСНОВАНИЯ

10	Бетон	■				■		✓	✓	✓	✓	✓
11	Деревянное основание				■		■	✓	✓ ²			
12	Несущие элементы из жесткого пенопласта		■				■	✓	✓	✓		✓
13	Металлическое основание			■			■	✓	✓			✓

¹ В сочетании, например, с изоляционной и разделительной плитой PLUS DEP ² Не допускается в помещениях с повышенной влажностью

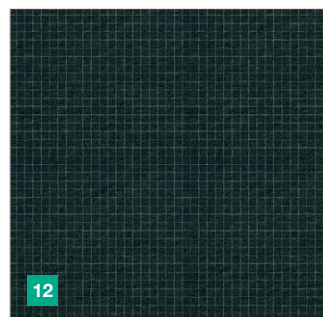
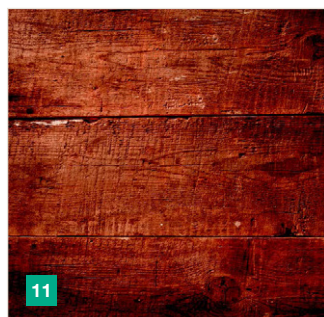
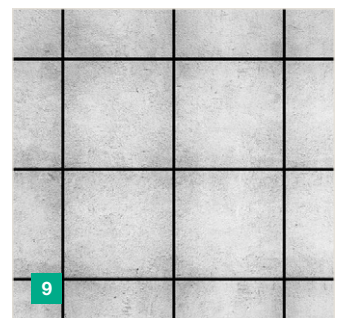
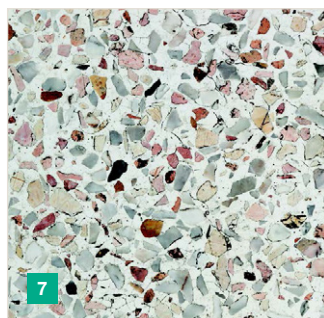
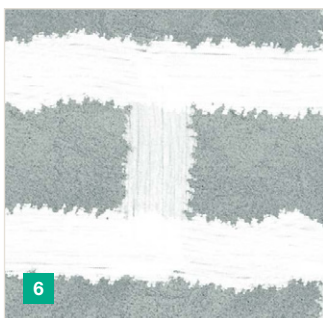
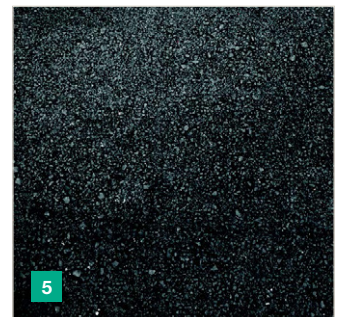
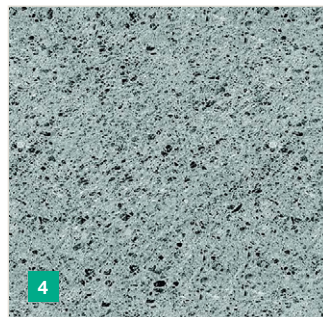

- 1 Кирпичная кладка
- 2 Выравнивающая штукатурка
- 3 Бетонное основание
- 4 Изоляционный слой
- 5 Теплоизоляционный слой
- 6 Изоляционный слой
- 7 Стяжка
- 8 Демпферная лента
- 9 Самовыравнивающаяся напольная смесь (опционально)
- 10 Грунтовка
- 11 Плиточный клей
- 12 Затирочная смесь для межплиточных швов
- 13 Силиконовый герметик

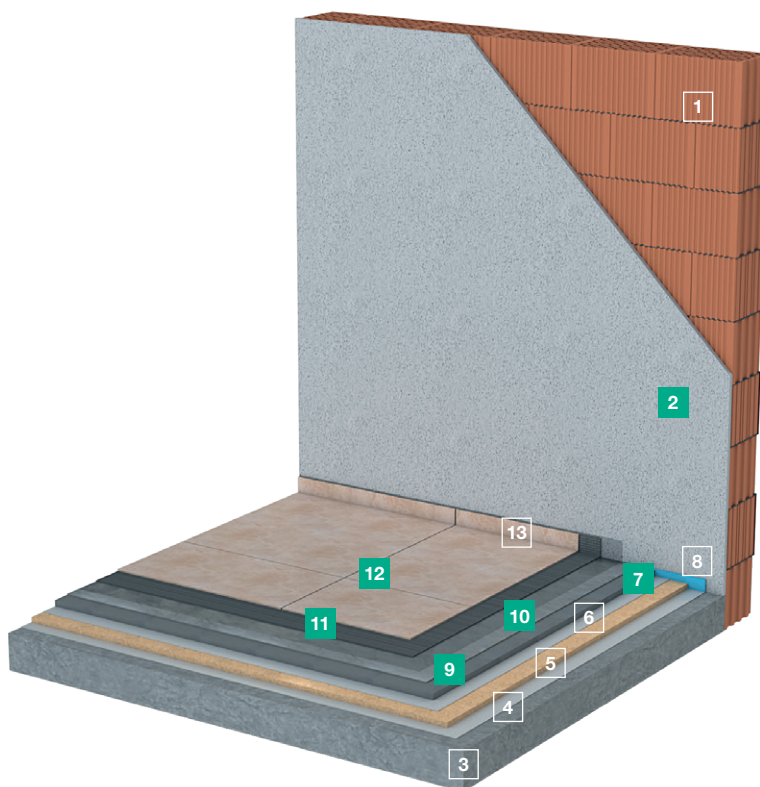

PRIM ГРУНТОВКИ



PRIM DTG Грунтовка глубокого проникновения

впитывающие основания
гипсовые и ангидритные стяжки

Разбавляемая водой (до 1:3), универсальная грунтовка глубокого проникновения для выравнивания впитываемости и упрочнения оснований. Улучшает адгезионное сцепление с основанием. Для стен и полов, внутри и снаружи помещений.

смотрите также

quick-mix QG Кварцевый грунтовочный состав

невпитывающие основания

BASE СТЯЖКИ



BASE ZFE-S Цементная мелкозернистая стяжка, быстротвердеющая

полы

Быстротвердеющая, мелкозернистая стяжка для полов внутри и снаружи помещений. Ранняя пригодность для хождения и укладки покрытий, идеально подходит для быстрого выравнивания, ремонта и реставрации поверхности пола.

PLAN ВЫРАВНИВАЮЩИЕ СОСТАВЫ



PLAN BS 15 Самовыравнивающаяся напольная смесь

полы

Высокотекучая, самовыравнивающаяся смесь (для нанесения слоем толщиной до 10 мм) для быстрого и надежного результата и наибольшего удобства в нанесении.

смотрите также

akurit MEP Известково-цементная штукатурка

стены

Система Универсальная Керамическая плитка



Преимущества

- ✓ чрезвычайно простая система для (почти) всех случаев применения
- ✓ идеально подходит для любого формата - от мелкой мозаики до крупноформатных плит
- ✓ отличное соотношение цены и качества
- ✓ высокая продуктивность при использовании системного плиточного клея

- ✓ включает системную компетенцию strasser

Область применения

- ✓ идеальна для крупноформатных плит, плит из природного камня, а также всех типов и форматов керамических плит
- ✓ как для нового строительства, так и для реконструкции или модернизации общественных и торговых помещений и т. д.)
- ✓ оптимально подходит для укладки плитки в гостиных, столовых и спальнях, прихожих и коридорах, лестничных клетках и подвалах, а также для коммерческого строительства (например, шоу-румы, соединительные коридоры и переходы в торговых центрах, общественные и торговые помещения и т. д.)
- ✓ одинаково хороша для стен и полов внутри помещений

FLEX ПЛИТОЧНЫЕ КЛЕИ



FLEX FKB
Плиточный клей базовый
для облицовки малого и среднего формата, до 60*60 см

Базовый плиточный клей, класса C1 T для укладки керамической плитки и керамогранита малого и среднего формата внутри и снаружи помещений.



FLEX FKS
Плиточный клей стандартный
для облицовки среднего и крупного формата, до 90*90 см

Плиточный клей стандартный, класса C2 T для укладки керамической плитки и керамогранита среднего и крупного формата внутри и снаружи помещений.



FLEX FKU
Плиточный клей универсальный
для облицовки среднего и крупного формата, до 100*100 см

Универсальный плиточный клей для укладки тонким слоем, класса C2 TE: разнообразное применение внутри и снаружи.



FLEX FKC
Плиточный клей эластичный
для облицовки крупного формата, до 300*100 см

Эластичный плиточный клей класса C2 TE S1, для укладки керамической плитки и керамогранита, искусственного и натурального камня крупного формата, и клинкерной плитки, внутри и снаружи помещений.



FLEX PLK S2
Плиточный клей высокоэластичный легкий, белый
для облицовки очень крупного формата, до 320*160 см

Белая клеевая смесь для укладки крупноформатной облицовки, особенно тонкого керамогранита. Высокая эластичность и деформативность. Для внутреннего и наружного применения. Класс C2 TE S2.

FUG ЗАТИРОЧНЫЕ СМЕСИ



FUG FFC
Сухая затирочная смесь для узких швов 1-6 мм

Смесь для заполнения межплиточных швов в настенной и напольной керамической плитке, керамической и стеклянной мозаике, в облицовке из керамогранита, натурального и искусственного камня, внутри и снаружи помещений. Цветовая гамма из 15 цветов.



FUG FFM
Сухая затирочная смесь для широких швов 3-20 мм

Смесь для заполнения межплиточных в облицовке из керамической плитки, клинкера и керамогранита, натурального камня, стеклянной и керамической мозаики на полах и стенах, внутри и снаружи помещений. Цветовая гамма из 13 цветов.

- 1 Кирпичная кладка
- 2 Выравнивающая штукатурка
- 3 Бетонное основание
- 4 Изоляционный слой
- 5 Теплоизоляционный слой
- 6 Изоляционный слой
- 7 Стяжка
- 8 Демпферная лента
- 9 Самовыравнивающаяся напольная смесь (опционально)
- 10 Грунтовка
- 11 Плиточный клей для природного камня
- 12 Затирочная смесь для межплиточных швов
- 13 Силиконовый герметик для натурального камня

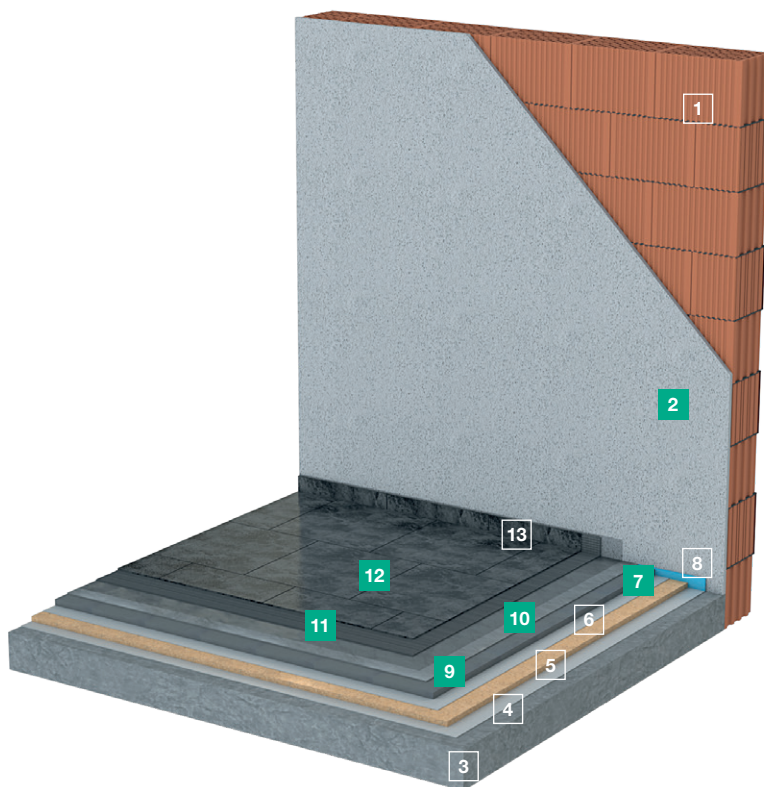

PRIM ГРУНТОВКИ



PRIM DTG Грунтовка глубокого проникновения

впитывающие основания
гипсовые и ангидритные стяжки

Разбавляемая водой (до 1:3), универсальная грунтовка глубокого проникновения для выравнивания впитываемости и упрочнения оснований. Улучшает адгезионное сцепление с основанием. Для стен и полов, внутри и снаружи помещений.

смотрите также

quick-mix QG Кварцевый грунтовочный состав

невпитывающие основания

BASE СТЯЖКИ



BASE ZFE-S Цементная мелкозернистая стяжка, быстротвердеющая

полы

Быстротвердеющая, мелкозернистая стяжка для полов внутри и снаружи помещений. Ранняя пригодность для хождения и укладки покрытий, идеально подходит для быстрого выравнивания, ремонта и реставрации поверхности пола.

PLAN ВЫРАВНИВАЮЩИЕ СОСТАВЫ



PLAN BS 15 Самовыравнивающаяся напольная смесь

полы

Высокотекучая, самовыравнивающаяся смесь (для нанесения слоем толщиной до 15 мм) для быстрого и надежного результата и наибольшего удобства в нанесении.

смотрите также

akurit MEP Известково-цементная штукатурка

стены

Система Универсальная Натуральный камень



Преимущества

- ✓ чрезвычайно простая система для (почти) всех случаев применения
- ✓ идеально подходит для любого формата - от мелкой мозаики до крупноформатных плит
- ✓ отличное соотношение цены и качества
- ✓ высокая продуктивность при использовании системного плиточного клея

- ✓ включает системную компетенцию strasser

Область применения

- ✓ идеальна для крупноформатных плит, плит из природного камня, а также всех типов и форматов керамических плит
- ✓ как для нового строительства, так и для реконструкции или модернизации общественных и торговых помещений и т. д.)
- ✓ оптимально подходит для укладки плитки в гостиных, столовых и спальнях, прихожих и коридорах, лестничных клетках и подвалах, а также для коммерческого строительства (например, шоу-румы, соединительные коридоры и переходы в торговых центрах, общественные и торговые помещения и т. д.)
- ✓ одинаково хороша для стен и полов внутри помещений

FLEX ПЛИТОЧНЫЕ КЛЕИ



FLEX FKW-w Плиточный клей белый универсальный

для плит из природного камня, чувствительного к окрашиванию

Универсальный белый плиточный клей для укладки тонким слоем, класса C2 TE, оптимален для укладки светлого натурального камня среднего формата, разнообразное применение внутри и снаружи.



FLEX MEKF Плиточный клей / Затирочная смесь на эпоксидной основе в качестве клеевой смеси

Эпоксидный состав с высокой химической стойкостью для заполнения швов керамических покрытий на поверхностях, подверженных высоким эксплуатационным нагрузкам, в том числе воздействию химических веществ.



FLEX FKN Плиточный клей белый эластичный

для плит из природного камня крупного формата, чувствительного к окрашиванию

Идеален для укладки керамогранита и природного камня светлых оттенков, в том числе белого мрамора, а также для укладки прозрачной и непрозрачной стеклянной мозаики, внутри и снаружи помещений. Класс C2 TE S1.



FLEX PLK S2 Плиточный клей высокоэластичный легкий, белый

для облицовки очень крупного формата, до 320*160 см

Белая клеевая смесь для укладки крупноформатной облицовки, особенно тонкого керамогранита. Высокая эластичность и деформативность. Для внутреннего и наружного применения. Класс C2 TE S2.

FUG ЗАТИРОЧНЫЕ СМЕСИ



FUG FFM Сухая затирочная смесь для широких швов 3-20 мм

Смесь для заполнения межплиточных в облицовке из керамической плитки, клинкера и керамогранита, натурального камня, стеклянной и керамической мозаики на полах и стенах, внутри и снаружи помещений. Цветовая гамма из 13 цветов.



FUG FBR Сухая затирочная смесь для широких швов 5-30 мм

Смесь для заполнения швов в настенной и напольной облицовке из керамической плитки, клинкера и керамогранита, натурального камня, на полах и стенах, внутри и снаружи помещений. Цветовая гамма 7 цветов.

- 1 Кирпичная кладка
- 2 Выравнивающая штукатурка
- 3 Бетонное основание
- 4 Изоляционный слой
- 5 Теплоизоляционный слой
- 6 Изоляционный слой
- 7 Стяжка
- 8 Демпферная лента
- 9 Самовыравнивающаяся напольная смесь (опционально)
- 10 Грунтовка
- 11a Гидроизоляция
- 11b Гидроизоляционная лента
- 12 Плиточный клей
- 13 Затирочная смесь для межплиточных швов
- 14 Силиконовый герметик

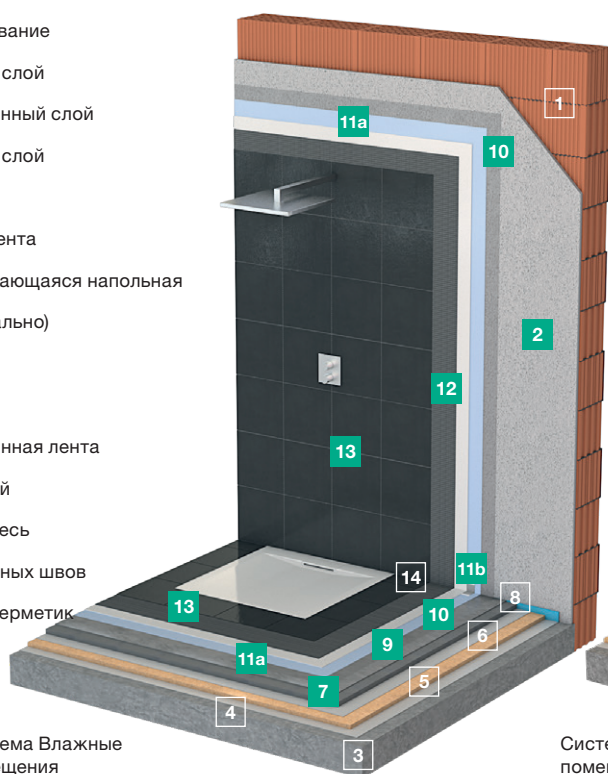

Система Влажные помещения

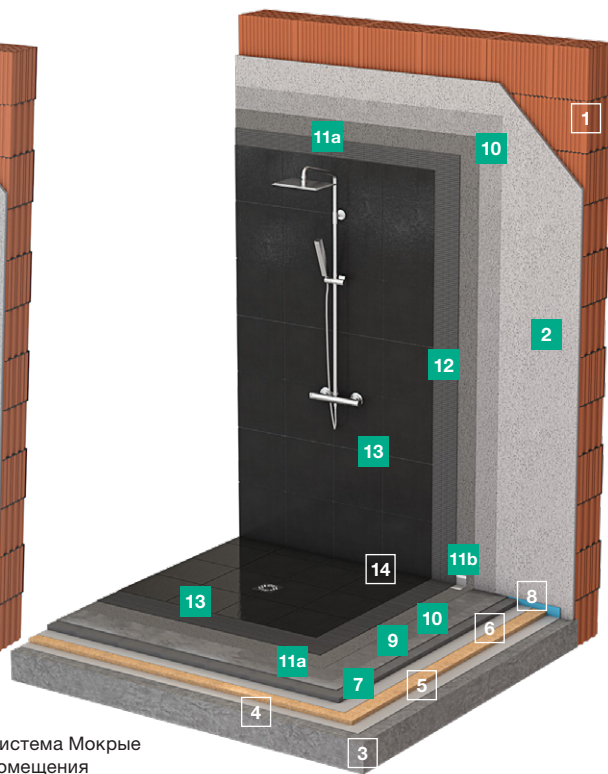

Система Мокрые помещения

PRIM ГРУНТОВКИ



PRIM DTG Грунтовка глубокого проникновения

впитывающие основания
гипсовые и ангидритные стяжки

Разбавляемая водой (до 1:3), универсальная грунтовка глубокого проникновения для выравнивания впитываемости и упрочнения оснований. Улучшает адгезионное сцепление с основанием. Для стен и полов, внутри и снаружи помещений.

смотрите также

quick-mix QG Кварцевый грунтовочный состав

невпитывающие основания

BASE СТЯЖКИ



PRIM MHB Минеральный адгезионный состав

адгезионный слой

Минеральный состав для обеспечения высокопрочной адгезии с основанием при устройстве цементной стяжки BASE ZFE-S, для создания контактного слоя на цементных основаниях.



BASE ZFE-S Цементная мелкозернистая стяжка, быстротвердеющая

полю

Быстротвердеющая, мелкозернистая стяжка для полов внутри и снаружи помещений. Ранняя пригодность для хождения и укладки покрытий, идеально подходит для быстрого выравнивания, ремонта и реставрации поверхности пола.

PLAN ВЫРАВНИВАЮЩИЕ СОСТАВЫ



PLAN BS 35-S Самовыравнивающийся наливной пол быстротвердеющий

полю

Наливной пол для толстослойного выравнивания горизонтальных оснований с толщиной нанесения 5-35 мм. Для создания «тёплого» пола с электрическим и водяным подогревом.

смотрите также

akurit ZMP Цементная штукатурка

стены

Система Влажные и мокрые помещения Керамическая плитка

Преимущества

- ✓ четко организованный ассортимент продукции с новаторским, понятным дизайном
- ✓ постоянно чистые и гигиеничные швы с технологией Easy-to-Clean (практически не требует усилий для очистки, высокая устойчивость к кислотным очистителям и оптимальная защита от плесени и микроорганизмов)
- ✓ идеально для плитки любого размера – от мелкой мозаики до крупноформатных плит

- ✓ сертифицированные стандартные решения для высококачественных покрытий конструкций с композиционной гидроизоляцией

- ✓ просто структурированная, модульная система для высочайшей эффективности и надежности результата

Область применения

- ✓ подходит как для нового строительства, так и для реконструкции или модернизации

- ✓ превосходное решение для всех классов воздействия воды во влажных и мокрых помещениях, например, ванные комнаты и туалеты, душевые, душевые кабины, сауны и спа-зоны

- ✓ может наноситься на всех традиционных основаниях

- ✓ одинаково хороша для стен и полов внутри помещений

- ✓ подходит для укладки полупрозрачных стеклянных плит и прозрачной стеклянной мозаики

DICHT ГИДРОИЗОЛЯЦИЯ



DICHT DA Готовая акриловая гидроизоляция

Готовая к применению акриловая паста для гидроизоляции стен и полов в душевых, ванных туалетных комнатах, кухнях, под керамическую плитку. Для внутренних работ.



DICHT FDS 2K Двухкомпонентный эластичный гидроизоляционный состав на цементной основе

Для устройства гидроизоляционного слоя перед укладкой керамической облицовки внутри влажных помещений (ванные комнаты, душевые кабины, санузлы и т.п.), на балконах, лоджиях и террасах, а также для гидроизоляция плавательных бассейнов.

DICHT FDB Гидроизоляционная эластичная лента и угловые элементы и манжеты DICHT FIE, FAE, FWM, FBM

Идеально сочетаются в системе комплексной гидроизоляции.

FLEX ПЛИТОЧНЫЕ КЛЕИ



FLEX FKS Плиточный клей стандартный для облицовки среднего и крупного формата, до 90*90 см

Плиточный клей стандартный, класса C2 T для укладки керамической плитки и керамогранита среднего и крупного формата внутри и снаружи помещений.



FLEX FKC Плиточный клей эластичный для облицовки крупного формата, до 300*100 см

Эластичный плиточный клей класса C2 TE S1, для укладки керамической плитки и керамогранита, искусственного и натурального камня крупного формата, и клинкерной плитки, внутри и снаружи помещений.



FLEX FKU Плиточный клей универсальный для облицовки среднего и крупного формата, до 100*100 см

Универсальный плиточный клей для укладки тонким слоем, класса C2 TE: разнообразное применение внутри и снаружи.

FUG ЗАТИРОЧНЫЕ СМЕСИ



FUG FFC Сухая затирочная смесь для узких швов 1-6 мм

Смесь для заполнения межплиточных швов в настенной и напольной керамической плитке, керамической и стеклянной мозаике, в облицовке из керамогранита, натурального и искусственного камня, внутри и снаружи помещений. Цветовая гамма из 15 цветов.



FUG FFM Сухая затирочная смесь для широких швов 3-20 мм

Смесь для заполнения межплиточных в облицовке из керамической плитки, клинкера и керамогранита, натурального камня, стеклянной и керамической мозаики на полах и стенах, внутри и снаружи помещений. Цветовая гамма из 13 цветов.

- 1 Кирпичная кладка
- 2 Выравнивающая штукатурка
- 3 Бетонное основание
- 4 Изоляционный слой
- 5 Теплоизоляционный слой
- 6 Изоляционный слой
- 7 Стяжка
- 8 Демпферная лента
- 9 Самовыравнивающаяся напольная смесь (опционально)
- 10 Грунтовка
- 11a Гидроизоляция
- 11b Гидроизоляционная лента
- 12 Плиточный клей
- 13 Затирочная смесь для межплиточных швов
- 14 Силиконовый герметик для натурального камня

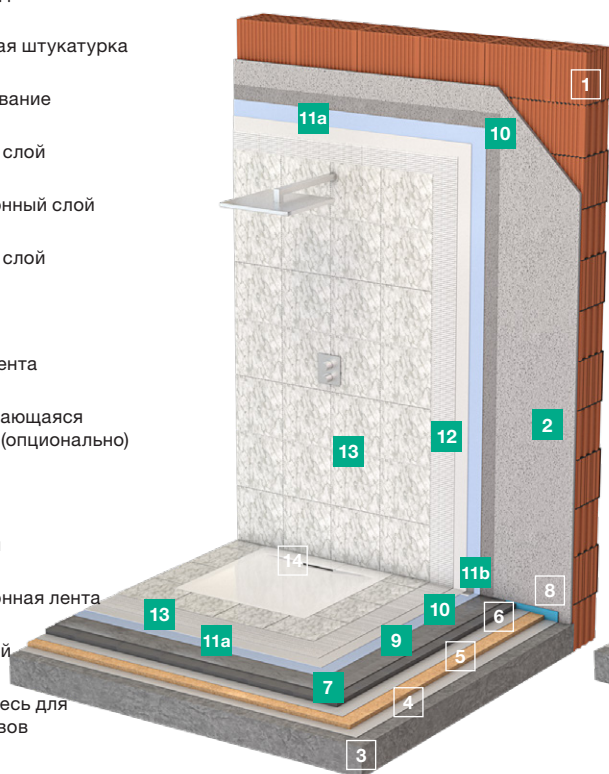

Система Влажные помещения

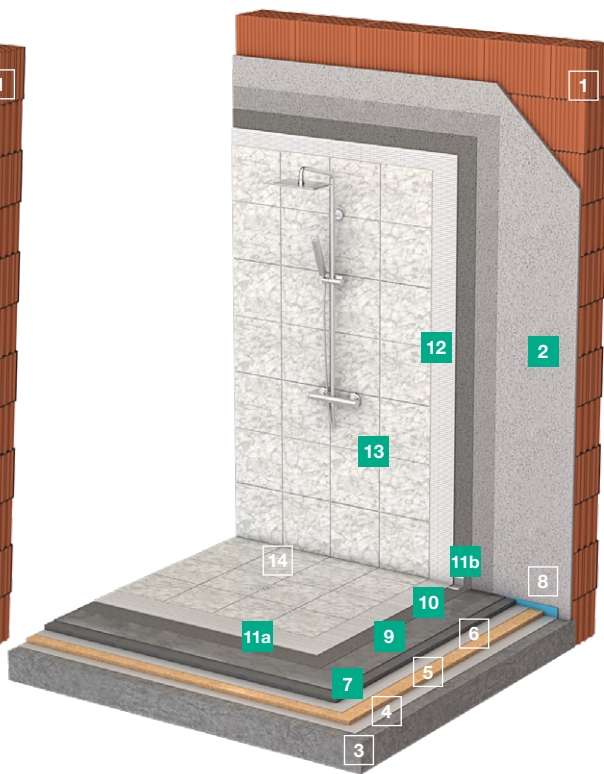

Система мокрые помещения

PRIM ГРУНТОВКИ



PRIM DTG Грунтовка глубокого проникновения

впитывающие основания
гипсовые и ангидритные стяжки

Разбавляемая водой (до 1:3), универсальная грунтовка глубокого проникновения для выравнивания впитываемости и упрочнения оснований. Улучшает адгезионное сцепление с основанием. Для стен и полов, внутри и снаружи помещений.

смотрите также

quick-mix QG Кварцевый грунтовочный состав

невпитывающие основания

BASE СТЯЖКИ



BASE ZFE-S Цементная мелкозернистая стяжка, быстротвердеющая

полю

Быстротвердеющая, мелкозернистая стяжка для полов внутри и снаружи помещений. Ранняя пригодность для хождения и укладки покрытий, идеально подходит для быстрого выравнивания, ремонта и реставрации поверхности пола.

PLAN ВЫРАВНИВАЮЩИЕ СОСТАВЫ



PLAN BS 35-S Самовыравнивающийся наливной пол быстротвердеющий

полю

Наливной пол для толстослойного выравнивания горизонтальных оснований с толщиной нанесения 5-35 мм. Для создания «тёплого» пола с электрическим и водяным подогревом.

смотрите также

akurit ZMP Цементная штукатурка

стены

Система Влажные и мокрые помещения Натуральный камень

Преимущества

- ✓ четко организованный ассортимент продукции с новаторским, понятным дизайном
- ✓ постоянно чистые и гигиеничные швы с технологией Easy-to-Clean (практически не требует усилий для очистки, высокая устойчивость к кислотным очистителям и оптимальная защита от плесени и микроорганизмов)
- ✓ идеально для плитки любого размера – от мелкой мозаики до крупноформатных плит

✓ сертифицированные стандартные решения для высококачественных покрытий конструкций с композиционной гидроизоляцией

✓ просто структурированная, модульная система для высочайшей эффективности и надежности результата

Область применения

✓ подходит как для нового строительства, так и для реконструкции или модернизации

✓ превосходное решение для всех классов воздействия воды во влажных и мокрых помещениях, например, ванные комнаты и туалеты, душевые, душевые кабины, сауны и спа-зоны

✓ может наноситься на всех традиционных основаниях

✓ одинаково хороша для стен и полов внутри помещений

✓ подходит для укладки полупрозрачных стеклянных плит и прозрачной стеклянной мозаики

DICHT ГИДРОИЗОЛЯЦИЯ



DICHT DA Готовая акриловая гидроизоляция

Готовая к применению акриловая паста для гидроизоляции стен и полов в душевых, ванных туалетных комнатах, кухнях, под керамическую плитку. Для внутренних работ.



DICHT FDS 2K Двухкомпонентный эластичный гидроизоляционный состав на цементной основе

Для устройства гидроизоляционного слоя перед укладкой керамической облицовки внутри влажных помещений (ванные комнаты, душевые кабины, санузлы и т.п.), на балконах, лоджиях и террасах, а также для гидроизоляции плавательных бассейнов.

DICHT FDB Гидроизоляционная эластичная лента и угловые элементы и манжеты DICHT FIE, FAE, FWM, FBM

Идеально сочетаются в системе комплексной гидроизоляции.

FLEX ПЛИТОЧНЫЕ КЛЕИ



FLEX Fku-w Плиточный клей белый универсальный

для плит из природного камня, чувствительного к окрашиванию

Универсальный белый плиточный клей для укладки тонким слоем, класса C2 TE, оптимален для укладки светлого натурального камня среднего формата, разнообразное применение внутри и снаружи.



FLEX PLK S2 Плиточный клей высокоэластичный легкий, белый

для облицовки очень крупного формата, до 300*100 см

Белая клеевая смесь для укладки крупноформатной облицовки, особенно тонкого керамогранита. Высокая эластичность и деформативность. Для внутреннего и наружного применения. Класс C2 TE S2.



FLEX FKN Плиточный клей белый эластичный

для плит из природного камня крупного формата, чувствительного к окрашиванию

Идеален для укладки керамогранита и природного камня светлых оттенков, в том числе белого мрамора, а также для укладки прозрачной и непрозрачной стеклянной мозаики, внутри и снаружи помещений. Класс C2 TE S1.

FUG ЗАТИРОЧНЫЕ СМЕСИ



FUG FFM Сухая затирочная смесь для широких швов 3-20 мм

Смесь для заполнения межплиточных в облицовке из керамической плитки, клинкера и керамогранита, натурального камня, стеклянной и керамической мозаики на полах и стенах, внутри и снаружи помещений. Цветовая гамма из 13 цветов.

- 1 Кирпичная кладка
- 2 Выравнивающая штукатурка
- 3 Балконная плита перекрытия
- 4 Адгезионный раствор для цементных оснований
- 5 Стяжка с уклоном
- 6 Демпферная лента
- 7 Грунтовка (опционально)
- 8a Гидроизоляция
- 8b Гидроизоляционная лента
- 9 Плиточный клей
- 10 Затирочная смесь для межплиточных швов
- 11 Силиконовый герметик

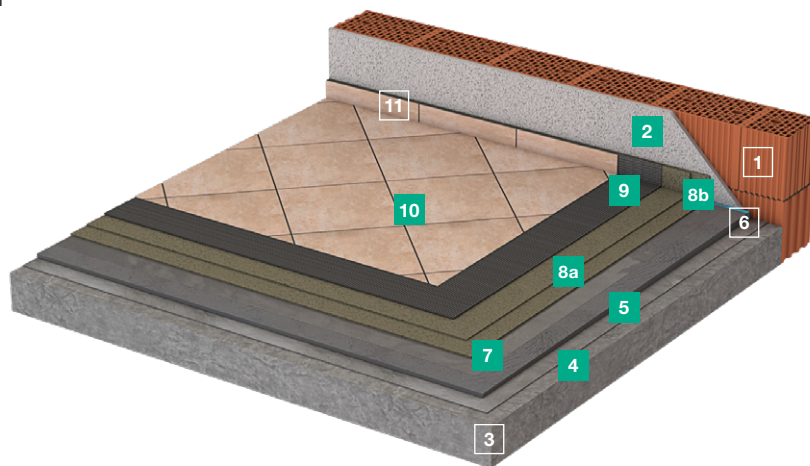

PRIM ГРУНТОВКИ



PRIM DTG Грунтовка глубокого проникновения

впитывающие основания
гипсовые и ангидритные стяжки

Разбавляемая водой (до 1:3), универсальная грунтовка глубокого проникновения для выравнивания впитываемости и упрочнения оснований. Улучшает адгезионное сцепление с основанием. Для стен и полов, внутри и снаружи помещений.



PRIM MNB Минеральный адгезионный состав

адгезионный слой

Минеральный состав для обеспечения высокопрочной адгезии с основанием при устройстве цементной стяжки BASE ZFE-S, для создания контактного слоя на цементных основаниях.

BASE СТЯЖКИ



BASE ZFE-S Цементная мелкозернистая стяжка, быстротвердеющая

полы

Быстротвердеющая, мелкозернистая стяжка для полов внутри и снаружи помещений. Ранняя пригодность для хождения и укладки покрытий, идеально подходит для быстрого выравнивания, ремонта и реставрации поверхности пола.

PLAN ВЫРАВНИВАЮЩИЕ СОСТАВЫ

смотрите также

quick-mix BRS Ремонтная выравнивающая смесь

полы и стены

DICHT ГИДРОИЗОЛЯЦИЯ



DICHT FDS 2K Двухкомпонентный эластичный гидроизоляционный состав на цементной основе

Для устройства гидроизоляционного слоя перед укладкой керамической облицовки внутри влажных помещений (ванные комнаты, душевые кабины, санузлы и т.п.), на балконах, лоджиях и террасах, а также для гидроизоляции плавательных бассейнов.

DICHT FDB Гидроизоляционная эластичная лента и угловые элементы и манжеты DICHT FIE, FAE, FWM, FBM

Идеально сочетаются в системе комплексной гидроизоляции.

Система Балконы и террасы Керамическая плитка

Преимущества

- ✓ новый взгляд на интерьер и экстерьер
- ✓ перспективный дополнительный бизнес для вас и одновременно визуальное преимущество для ваших клиентов
- ✓ данная система разработана для экстремальных эксплуатационных и климатических нагрузок
- ✓ вариативность системы для укладки керамической плитки и натурального камня

- ✓ оптимальная защита всей конструкции благодаря материалам, идеально совместимых друг с другом

- ✓ универсальные компоненты системы

Область применения

- ✓ система подходит для всех типов балконов, а также террас, в том числе граничащих с грунтом
- ✓ специализировано для традиционного жесткого сцепления

- ✓ разработана для применения с керамическими плитками и натуральным камнем в различных вариантах

- ✓ оптимально для применения в существующих зимних садах (например, при реконструкции или модернизации), а также при новом строительстве

- ✓ интересный оптический потенциал для окон в пол (визуальный мостик)

FLEX ПЛИТОЧНЫЕ КЛЕИ



FLEX FKS
Плиточный клей стандартный для облицовки среднего и крупного формата, до 90*90 см

Плиточный клей стандартный, класса C2 T для укладки керамической плитки и керамогранита среднего и крупного формата внутри и снаружи помещений.



FLEX FKU
Плиточный клей универсальный для облицовки среднего и крупного формата, до 100*100 см

Универсальный плиточный клей для укладки тонким слоем, класса C2 TE: разнообразное применение внутри и снаружи.



FLEX PLK S2
Плиточный клей высокоэластичный легкий, белый для облицовки очень крупного формата, до 300*100 см

Белая клеевая смесь для укладки крупноформатной облицовки, особенно тонкого керамогранита. Высокая эластичность и деформативность. Для внутреннего и наружного применения. Класс C2 TE S2.



FLEX MBM
Плиточный клей среднеслойный выравнивание полов и устройство уклона

Плиточный клей для укладки природного камня и керамической облицовки на клеевой слой толщиной до 20 мм. Для укладки облицовки с одновременным выравниванием неровных оснований, а также для устройства покрытий с уклоном для водоотведения. Для внутренних и наружных работ. Класс C2.



FLEX FKC
Плиточный клей эластичный для облицовки крупного формата, до 300*100 см

Эластичный плиточный клей класса C2 TE S1, для укладки керамической плитки и керамогранита, искусственного и натурального камня крупного формата, и клинкерной плитки, внутри и снаружи помещений.

FUG ЗАТИРОЧНЫЕ СМЕСИ



FUG FFM
Сухая затирочная смесь для широких швов 3-20 мм

Смесь для заполнения межплиточных в облицовке из керамической плитки, клинкера и керамогранита, натурального камня, стеклянной и керамической мозаики на полах и стенах, внутри и снаружи помещений. Цветовая гамма из 13 цветов.



FUG FBR
Сухая затирочная смесь для широких швов 5-30 мм

Смесь для заполнения швов в настенной и напольной облицовке из керамической плитки, клинкера и керамогранита, натурального камня, на полах и стенах, внутри и снаружи помещений. Цветовая гамма 7 цветов.



- 1 Кирпичная кладка
- 2 Выравнивающая штукатурка
- 3 Балконная плита перекрытия
- 4 Адгезионный раствор для цементных оснований
- 5 Стяжка с уклоном
- 6 Демпферная лента
- 7 Грунтовка (опционально)
- 8a Гидроизоляция
- 8b Гидроизоляционная лента
- 9 Плиточный клей
- 10 Затирочная смесь для межплиточных швов
- 11 Силиконовый герметик для натурального камня

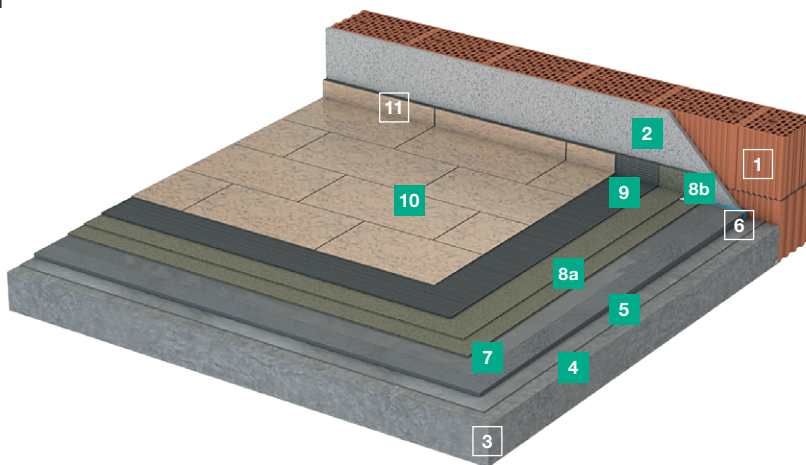

PRIM ГРУНТОВКИ



PRIM DTG Грунтовка глубокого проникновения

впитывающие основания
гипсовые и ангидритные стяжки

Разбавляемая водой (до 1:3), универсальная грунтовка глубокого проникновения для выравнивания впитываемости и упрочнения оснований. Улучшает адгезионное сцепление с основанием. Для стен и полов, внутри и снаружи помещений.



PRIM MNB Минеральный адгезионный состав

адгезионный слой

Минеральный состав для обеспечения высокопрочной адгезии с основанием при устройстве цементной стяжки BASE ZFE-S, для создания контактного слоя на цементных основаниях.

BASE СТЯЖКИ



BASE ZFE-S Цементная мелкозернистая стяжка, быстротвердеющая

полы

Быстротвердеющая, мелкозернистая стяжка для полов внутри и снаружи помещений. Ранняя пригодность для хождения и укладки покрытий, идеально подходит для быстрого выравнивания, ремонта и реставрации поверхности пола.

PLAN ВЫРАВНИВАЮЩИЕ СОСТАВЫ

смотрите также

quick-mix BRS Ремонтная выравнивающая смесь

полы и стены

DICHT ГИДРОИЗОЛЯЦИЯ



DICT FDS 2K Двухкомпонентный эластичный гидроизоляционный состав на цементной основе

Для устройства гидроизоляционного слоя перед укладкой керамической облицовки внутри влажных помещений (ванные комнаты, душевые кабины, санузлы и т.п.), на балконах, лоджиях и террасах, а также для гидроизоляция плавательных бассейнов.

DICT FDB Гидроизоляционная эластичная лента и угловые элементы и манжеты DICT FIE, FAE, FWM, FBM

Идеально сочетаются в системе комплексной гидроизоляции.

Система Балконы и террасы Натуральный камень

Преимущества

- ✓ новый взгляд на интерьер и экстерьер
- ✓ перспективный дополнительный бизнес для вас и одновременно визуальное преимущество для ваших клиентов
- ✓ данная система разработана для экстремальных эксплуатационных и климатических нагрузок
- ✓ вариативность системы для укладки керамической плитки и натурального камня

- ✓ оптимальная защита всей конструкции благодаря материалам, идеально совместимых друг с другом

- ✓ универсальные компоненты системы

Область применения

- ✓ система подходит для всех типов балконов, а также террас, в том числе граничащих с грунтом
- ✓ специализировано для традиционного жесткого сцепления

- ✓ разработана для применения с керамическими плитками и натуральным камнем в различных вариантах

- ✓ оптимально для применения в существующих зимних садах (например, при реконструкции или модернизации), а также при новом строительстве

- ✓ интересный оптический потенциал для окон в пол (визуальный мостик)

FLEX ПЛИТОЧНЫЕ КЛЕИ



FLEX MBM Плиточный клей среднеслойный

выравнивание полов и устройство уклона

Плиточный клей для укладки природного камня и керамической облицовки на клеевой слой толщиной 5-20 мм. Для укладки облицовки с одновременным выравниванием неровных оснований, а также для устройства покрытий с уклоном для водоотведения. Для внутренних и наружных работ. Класс C2 E.



FLEX FKN Плиточный клей белый эластичный

для плит из природного камня крупного формата, чувствительного к окрашиванию

Благодаря высокой доле трассового цемента марки tubag этот плиточный клей класса C2 TE S1 эффективно предотвращает изменение цвета природного камня, чувствительного к окрашиванию. Сметанообразная консистенция экономит силы и увеличивает производительность при укладке.



FLEX PLK S2 Плиточный клей высокоэластичный легкий, белый

для облицовки очень крупного формата, до 320*160 см

Белая клеевая смесь для укладки крупноформатной облицовки, особенно тонкого керамогранита. Высокая эластичность и деформативность. Для внутреннего и наружного применения. Класс C2 TE S2.



FLEX FKW-w Плиточный клей белый универсальный

для плит из природного камня, чувствительного к окрашиванию

Универсальный белый плиточный клей для укладки тонким слоем, класса C2 TE, оптимален для укладки светлого натурального камня среднего формата, разнообразное применение внутри и снаружи.

FUG ЗАТИРОЧНЫЕ СМЕСИ



FUG FFM Сухая затирочная смесь для широких швов 3-20 мм

Смесь для заполнения межплиточных в облицовке из керамической плитки, клинкера и керамогранита, натурального камня, стеклянной и керамической мозаики на полах и стенах, внутри и снаружи помещений. Цветовая гамма из 13 цветов.



FUG FBR Сухая затирочная смесь для широких швов 5-30 мм

Смесь для заполнения швов в настенной и напольной облицовке из керамической плитки, клинкера и керамогранита, натурального камня, на полах и стенах, внутри и снаружи помещений. Цветовая гамма 7 цветов.



- 1 Бетонная чаша
- 2 Выравнивающая штукатурка
- 3 Выравнивающая шпаклевка (опционально)
- 4 Бетонная чаша
- 5 Адгезионный раствор для цементных оснований (под стяжку)
- 6 Цементная стяжка
- 7a Гидроизоляция армированная стеклосеткой
- 7b Гидроизоляционная лента
- 7c Гидроизоляционная манжета
- 8 Плиточный клей
- 9 Затирочная смесь для межплиточных швов
- 10 Силиконовый герметик

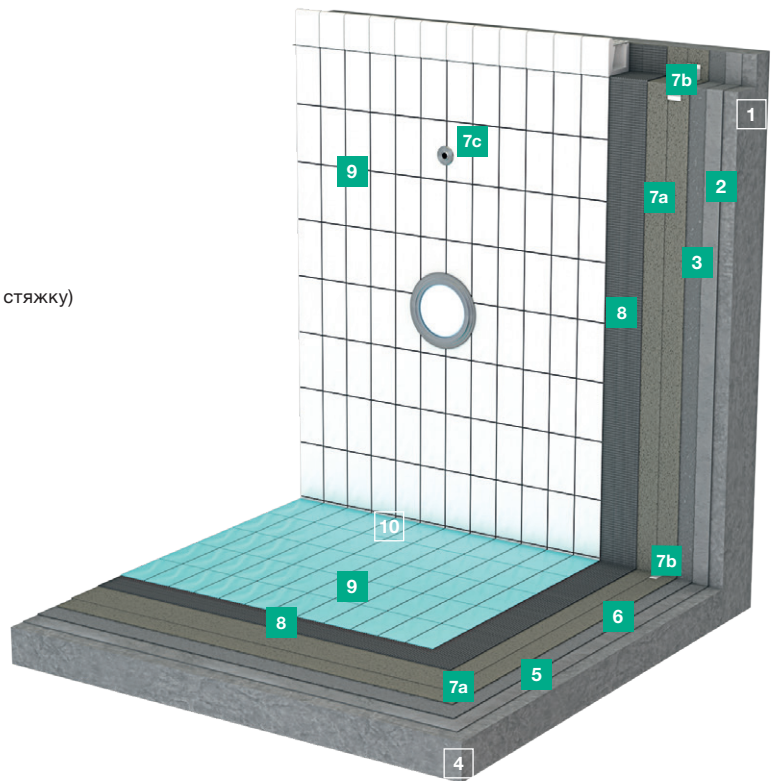

PRIM ГРУНТОВКИ



PRIM DTG Грунтовка глубокого проникновения

впитывающие основания
гипсовые и ангидритные стяжки

Разбавляемая водой (до 1:3), универсальная грунтовка глубокого проникновения для выравнивания впитываемости и упрочнения оснований. Улучшает адгезионное сцепление с основанием. Для стен и полов, внутри и снаружи помещений.

смотрите также

akurit MH grau Универсальный адгезионный состав

адгезионный слой для штукатурки



PRIM MNB Минеральный адгезионный состав

адгезионный слой

Минеральный состав для обеспечения высокопрочной адгезии с основанием при устройстве цементной стяжки BASE ZFE-S, для создания контактного слоя на цементных основаниях.

смотрите также

quick-mix BRS Ремонтная выравнивающая смесь

полы и стены

BASE СТЯЖКИ



BASE ZFE-S Цементная мелкозернистая стяжка, быстротвердеющая

полы

Быстротвердеющая, мелкозернистая стяжка для полов внутри и снаружи помещений. Ранняя пригодность для хождения и укладки покрытий, идеально подходит для быстрого выравнивания, ремонта и реставрации поверхности пола.

PLAN ВЫРАВНИВАЮЩИЕ СОСТАВЫ

смотрите также

akurit ZMP Цементная штукатурка

стены

Система Бассейны

Преимущества

- ✓ наглядная инновационная система топ-качества под максимальные требования укладчиков и запросы клиентов
- ✓ долговечная, высококачественная и надежная гидроизоляция чаши бассейна и ее периметра
- ✓ защита бетонной конструкции от агрессивной воды и от выщелачивания
- ✓ простые в применении детальные решения для проходов труб, конструкций желобов и периметра бассейна

- ✓ оптимально согласованное качество продуктов для получения комплексного высококачественного результата
- ✓ удобные в применении технологические свойства
- ✓ также отлично подходит для гидромассажных ванн/джакузи со значительными перепадами температуры

Область применения

- ✓ подходит для всех плавательных бассейнов и резервуаров хранения с хлорированной водой

- ✓ система подходит для домашних бассейнов, купелей, для бассейнов больших размеров в ФОК, гостиницах, аквапарках, для открытых и закрытых бассейнов, а также для гидромассажных ванн/джакузи и специальных бассейнов
- ✓ материалы одинаково оптимальны для использования внутри и снаружи помещений
- ✓ подходит для всех традиционных конструкций бортика бассейна
- ✓ идеально подходит для новых конструкций, но также для реконструкции и модернизации

DICHT ГИДРОИЗОЛЯЦИЯ



DICHT FDS 2K Двухкомпонентный эластичный гидроизоляционный состав на цементной основе

Для устройства гидроизоляционного слоя перед укладкой керамической облицовки внутри влажных помещений (ванн, душевые кабины, санузлы и т.п.), на балконах, лоджиях и террасах, а также для гидроизоляции плавательных бассейнов.

DICHT FDB Гидроизоляционная эластичная лента и угловые элементы и манжеты DICHT FIE, FAE, FWM, FBM

Идеально сочетаются в системе комплексной гидроизоляции.

FLEX ПЛИТОЧНЫЕ КЛЕИ



FLEX FKC Плиточный клей эластичный для облицовки крупного формата, до 300*100 см

Эластичный плиточный клей класса C2 TE S1, для укладки керамической плитки и керамогранита, искусственного и натурального камня крупного формата, и клинкерной плитки, внутри и снаружи помещений.



FLEX PLK S2 Плиточный клей высокоэластичный легкий, белый

для облицовки очень крупного формата, до 320*160 см

Белая клеевая смесь для укладки крупноформатной облицовки, особенно тонкого керамогранита. Высокая эластичность и деформативность. Для внутреннего и наружного применения. Класс C2 TE S2.



FLEX FKN Плиточный клей белый эластичный

для облицовки крупного формата, до 300*100 см

Для укладки керамической плитки и керамогранита, искусственного и натурального камня крупного формата, клинкерной плитки, керамической и стеклянной мозаики. Идеален для укладки прозрачной и непрозрачной стеклянной мозаики. Высокая эластичность и деформативность.

FUG ЗАТИРОЧНЫЕ СМЕСИ



FUG FFC Сухая затирочная смесь для узких швов 1-6 мм

Смесь для заполнения межплиточных швов в настенной и напольной керамической плитке, керамической и стеклянной мозаике, в облицовке из керамогранита, натурального и искусственного камня, внутри и снаружи помещений. Цветовая гамма из 15 цветов.



FUG FFM Сухая затирочная смесь для широких швов 3-20 мм

Смесь для заполнения межплиточных в облицовке из керамической плитки, клинкера и керамогранита, натурального камня, стеклянной и керамической мозаики на полах и стенах, внутри и снаружи помещений. Цветовая гамма из 13 цветов.



- 1 Кирпичная кладка
- 2 Выравнивающая штукатурка
- 3 Бетонное основание
- 4 Изоляционный слой
- 5 Теплоизоляционный слой
- 6 Изоляционный слой
- 7 Стяжка
- 8 Демпферная лента
- 9 Самовыравнивающийся наливной пол (опционально)
- 10 Грунтовка
- 11a Гидроизоляция
- 11b Гидроизоляционная лента
- 12 Плиточный клей
- 13 Затирочная смесь для межплиточных швов
- 14 Силиконовый герметик

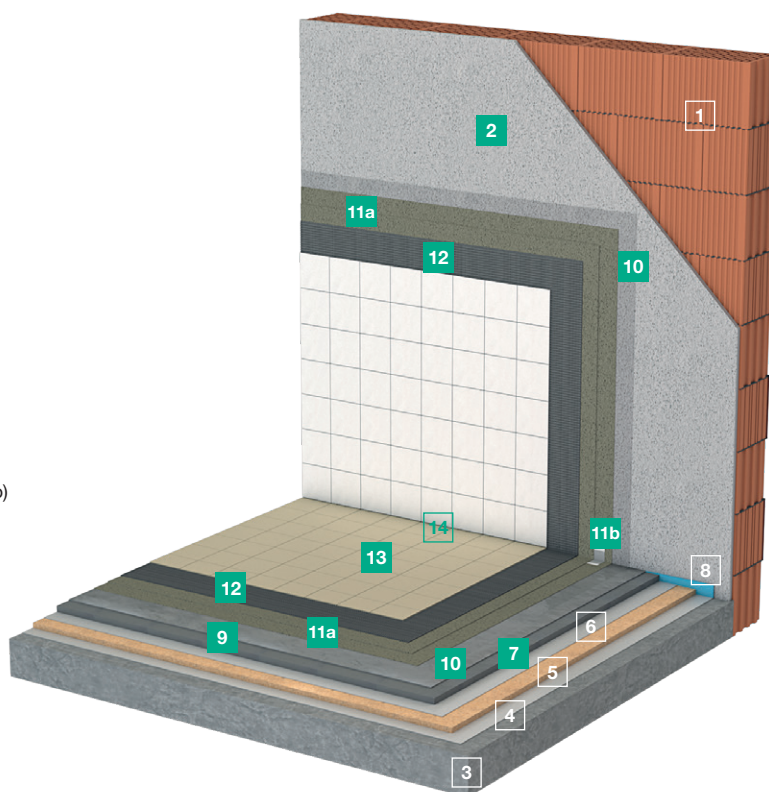

PRIM ГРУНТОВКИ



PRIM DTG Грунтовка глубокого проникновения

впитывающие основания
гипсовые и ангидритные стяжки

Разбавляемая водой (до 1:3), универсальная грунтовка глубокого проникновения для выравнивания впитываемости и упрочнения оснований. Улучшает адгезионное сцепление с основанием. Для стен и полов, внутри и снаружи помещений.



PRIM MHB Минеральный адгезионный состав

адгезионный слой

Минеральный состав для обеспечения высокопрочной адгезии с основанием при устройстве цементной стяжки BASE ZFE-S, для создания контактного слоя на цементных основаниях.

BASE СТЯЖКИ



BASE ZFE-S Цементная мелкозернистая стяжка, быстротвердеющая

полы

Быстротвердеющая, мелкозернистая стяжка для полов внутри и снаружи помещений. Ранняя пригодность для хождения и укладки покрытий, идеально подходит для быстрого выравнивания, ремонта и реставрации поверхности пола.

PLAN ВЫРАВНИВАЮЩИЕ СОСТАВЫ



PLAN BS 35-S Самовыравнивающийся наливной пол, быстротвердеющий

полы

Высокотекучая, самовыравнивающаяся напольная смесь (для слоев до 35 мм) для толстослойного выравнивания горизонтальных оснований внутри жилых, торговых, офисных и общественных помещений.

смотрите также

quick-mix BRS Ремонтная выравнивающая смесь

полы и стены

смотрите также

akurit MEP Известково-цементная штукатурка

стены

Система Промышленность и торговля Низкая химическая нагрузка

Преимущества

- ✓ система оптимизирована для поверхностей с высокой термической и механической нагрузкой
 - ✓ стойкость к воздействию масел, жиров, кислот, щелочей и других агрессивных химических веществ
 - ✓ легко чистится и высокая стойкость к промышленным очистителям, парочистителям, а также обычным дезинфицирующим средствам
 - ✓ долговечная и эффективная комплексная гидроизоляция
- ✓ отвечает всем отраслевым законодательным требованиям по гигиене, безопасности пищевых продуктов, безопасности труда и окружающей среды
 - ✓ четкая, наглядная структура системы для качественной визуализации
- ### Область применения
- ✓ применяется как для новых конструкций, но также для реконструкции и модернизации
 - ✓ пригодна для применения на полах и стенах
- ✓ разработана и оптимизирована для использования во всех производственных и коммерческих помещениях всех отраслей
 - ✓ идеальна для больших кухонь, индустрии общественного питания, гостиничного бизнеса, прачечных и моек, скотобоен, молочных комбинатов, пивоварен и разливающих цехов, предприятий по переработке продуктов питания, лабораторий, медицины и снабжения, химической промышленности и т.д.

DICHT ГИДРОИЗОЛЯЦИЯ



DICT FDS 2K Двухкомпонентный эластичный гидроизоляционный состав на цементной основе

Для устройства гидроизоляционного слоя перед укладкой керамической облицовки внутри влажных помещений (ванн, душевые кабины, санузлы и т.п.), на балконах, лоджиях и террасах, а также для гидроизоляции плавательных бассейнов.

DICT FDB Гидроизоляционная эластичная лента и угловые элементы и манжеты DICT FIE, FAE, FWM, FBM

Идеально сочетаются в системе комплексной гидроизоляции.

FLEX ПЛИТОЧНЫЕ КЛЕИ



FLEX FKS Плиточный клей стандартный для облицовки среднего и крупного формата, до 90*90 см

Плиточный клей стандартный, класса C2 T для укладки керамической плитки и керамогранита среднего и крупного формата внутри и снаружи помещений.



FLEX FKC Плиточный клей эластичный для облицовки крупного формата, до 300*100 см

Эластичный плиточный клей класса C2 TE S1, для укладки керамической плитки и керамогранита, искусственного и натурального камня крупного формата, и клинкерной плитки, внутри и снаружи помещений.



FLEX FKU Плиточный клей универсальный

для облицовки среднего и крупного формата, до 100*100 см
Универсальный плиточный клей для укладки тонким слоем, класса C2 TE: разнообразное применение внутри и снаружи.

FUG ЗАТИРОЧНЫЕ СМЕСИ



FUG FBR Сухая затирочная смесь для широких швов 5-30 мм

Смесь для заполнения швов в настенной и напольной облицовке из керамической плитки, клинкера и керамогранита, натурального камня, на полах и стенах, внутри и снаружи помещений. Цветовая гамма 7 цветов.



FLEX MEKF Плиточный клей / Затирочная смесь на эпоксидной основе в качестве затирочной смеси для швов

Эпоксидный состав с высокой химической стойкостью для заполнения швов керамических покрытий на поверхностях, подверженных высоким эксплуатационным нагрузкам, в том числе воздействию химических веществ.



- 1 Кирпичная кладка
- 2 Выравнивающая штукатурка
- 3 Бетонное основание
- 4 Изоляционный слой
- 5 Теплоизоляционный слой
- 6 Изоляционный слой
- 7 Стяжка
- 8 Демпферная лента
- 9 Самовыравнивающийся наливной пол (опционально)
- 10 Грунтовка
- 11a Гидроизоляция
- 11b Гидроизоляционная лента
- 12 Плиточный клей
- 13 Затирочная смесь для межплиточных швов
- 14 Химически стойкий герметик

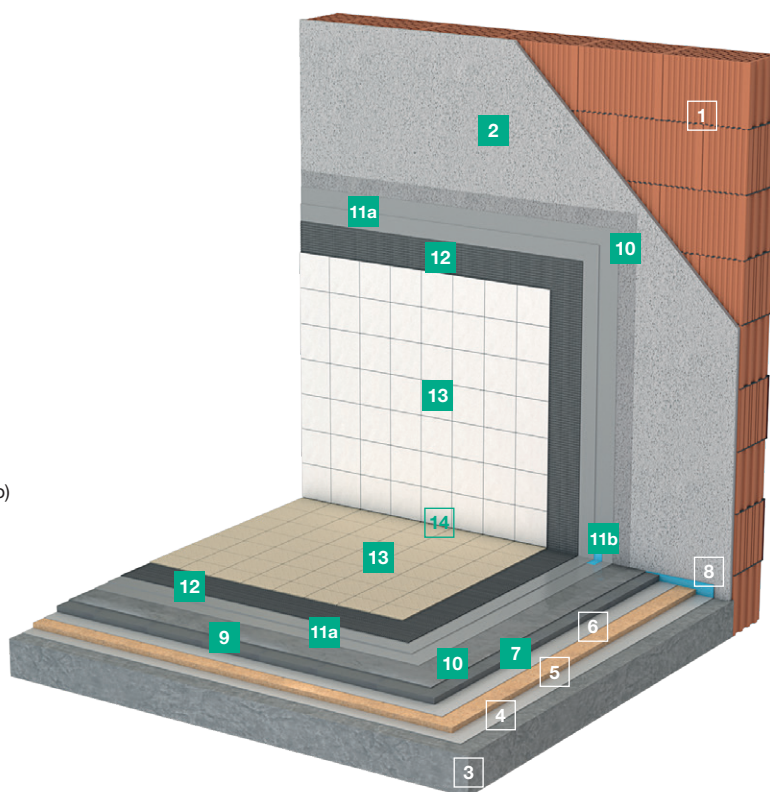

PRIM ГРУНТОВКИ



PRIM EG Эпоксидная грунтовка

под гидроизоляционный слой

Грунтовка на основе эпоксидной смолы для оптимального сцепления, даже на самых сложных основаниях. Устойчивая к химическим веществам и механическому воздействию.



PRIM MNB Минеральный адгезионный состав

адгезионный слой

Минеральный состав для обеспечения высокопрочной адгезии с основанием при устройстве цементной стяжки BASE ZFE-S, для создания контактного слоя на цементных основаниях.

BASE СТЯЖКИ



BASE ZFE-S Цементная мелкозернистая стяжка, быстротвердеющая

полю

Быстротвердеющая, мелкозернистая стяжка для полов внутри и снаружи помещений. Ранняя пригодность для хождения и укладки покрытий, идеально подходит для быстрого выравнивания, ремонта и реставрации поверхности пола.

PLAN ВЫРАВНИВАЮЩИЕ СОСТАВЫ



PLAN BS 35-S Самовыравнивающийся наливной пол, быстротвердеющий

полю

Высокотекучая, самовыравнивающаяся напольная смесь (для слоев до 35 мм) для толстослойного выравнивания горизонтальных оснований внутри жилых, торговых, офисных и общественных помещений.

смотрите также

quick-mix BRS Ремонтная выравнивающая смесь

полю и стены

смотрите также

akurit MEP Известково-цементная штукатурка

стены

Система

Промышленность и торговля

Высокая химическая нагрузка

Преимущества

- ✓ система оптимизирована для поверхностей с высокой термической и механической нагрузкой
- ✓ стойкость к воздействию масел, жиров, кислот, щелочей и других агрессивных химических веществ
- ✓ легко чистится и высокая стойкость к промышленным очистителям, пароочистителям, а также обычным дезинфицирующим средствам
- ✓ долговечная и эффективная комплексная гидроизоляция

- ✓ отвечает всем отраслевым законодательным требованиям по гигиене, безопасности пищевых продуктов, безопасности труда и окружающей среды

- ✓ четкая, наглядная структура системы для качественной визуализации

Область применения

- ✓ применяется как для новых конструкций, но также для реконструкции и модернизации
- ✓ пригодна для применения на полах и стенах

- ✓ разработана и оптимизирована для использования во всех производственных и коммерческих помещениях всех отраслей

- ✓ идеальна для больших кухонь, индустрии общественного питания, гостиничного бизнеса, прачечных и моек, скотобоен, молочных комбинатов, пивоварен и разливающих цехов, предприятий по переработке продуктов питания, лабораторий, медицины и снабжения, химической промышленности и т.д.

DICHT ГИДРОИЗОЛЯЦИЯ



DICT PA Полиуретановая гидроизоляция с высокой химстойкостью

Высокая устойчивость к химическому воздействию. При использовании загустителя стойка к сползанию при применении на стенах, в обычном текучем виде – для применения на полах. Полностью совместима с гидроизоляционными лентами и элементами. Очень надежный результат.

DICT FDB Гидроизоляционная эластичная лента и угловые элементы и манжеты DICT FIE, FAE, FWM, FBM

Идеально сочетаются в системе комплексной гидроизоляции.

FLEX ПЛИТОЧНЫЕ КЛЕИ



FLEX MEKF Плиточный клей / Затирочная смесь на эпоксидной основе

Эпоксидный состав с высокой химической стойкостью для укладки керамических химстойких покрытий и для заполнения швов керамических покрытий на поверхностях, подверженных сильному воздействию агрессивных химических веществ.



strasser
Бренд компании **sievert**



**Профессиональная
консультация:
+7 (495) 783-92-57/58**

АО «Зиверт Рус»
142400, МО, г. Ногинск, Тер. Ногинск-Технопарк, д. 12
Тел: +7 (495) 783-96-64; +7 (495) 783-92-59
moscow@sievert.ru · www.strasser-systeme.ru

на момент 06/2023 · (продаже не подлежит)



СОЮЗ ПРОИЗВОДИТЕЛЕЙ
СУХИХ СТРОИТЕЛЬНЫХ
СИСТЕМ